

Einbauanleitung Zusatz-Wegschalter PSL Modell 4 / *Installation Instructions Additional Position Switches PSL Model 4*

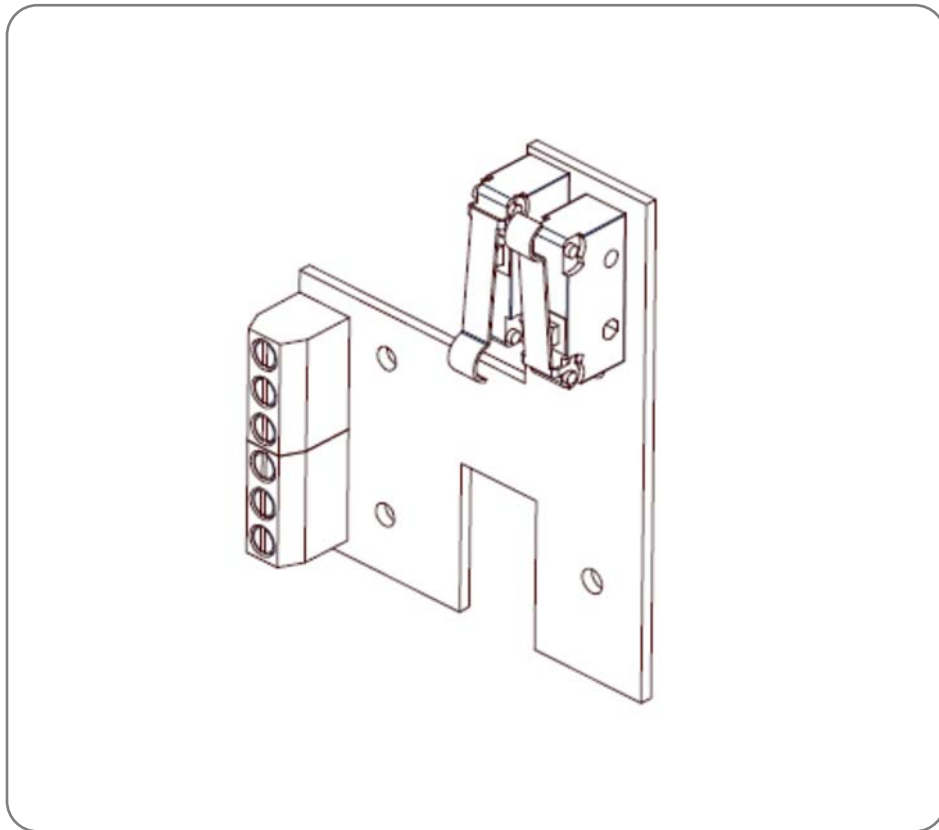

Inhaltsverzeichnis / Table of content

1. Sicherheit / *Safety*
2. Lieferumfang / *Scope of supply*
3. Montage Zusatzwegschalter / *Mounting additional position switches*
4. Klemmenübersicht / *Terminal overview*

1. Sicherheit / Safety



Vorsicht! Lebensgefährliche elektrische Spannung kann anliegen! Sach- oder Personenschäden sind durch geeignete Maßnahmen und Einhaltung der Sicherheitsstandards zu vermeiden!

Caution! Dangerous electrical voltage can be present! Avoid personal or material damages by observing applicable regulations and safety standards!

Die Standard-Schalter mit Silber-/Nickel-Kontakten (2WE) sind geeignet für Schaltströme von 0,1 A bis 10 A bei Spannungen im Bereich 24 V bis 230 V AC/DC. Bei kleinen Schaltströmen von 1 mA bis 100 mA im Spannungsbereich von 5 V bis 30 V AC/DC empfehlen wir Schalter mit vergoldetem Kontakt (2WE Gold). Der Kontaktwiderstand beträgt bei 2WE Gold 30 mΩ.

Standard switches with silver/nickel contacts (2WE) are suitable for currents from 0.1 A to 10 A at voltages in the range of 24 V to 230 V AC/DC. For lower currents from 1mA to 100 mA at voltages in the range of 5 V to 30 V AC/DC we recommend switches with gold contacts (2WE Gold). The contact resistance with 2WE Gold is 30 mΩ.

2. Lieferumfang / Scope of supply

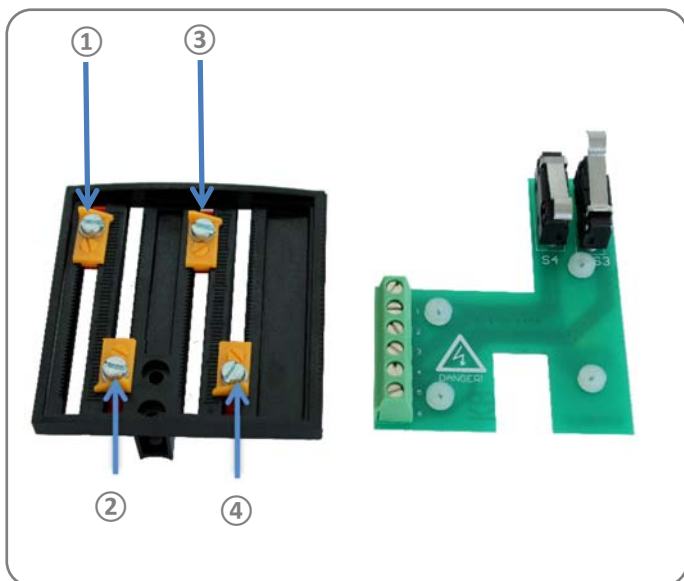

1 Zusatzwegschalterplatine /

1 Circuit board with position switches

1 Nockenträger mit vier montierten Schaltnocken /

1 Cam bracket with four mounted switching cams

①

Nocke Kupplung ausgefahren
INTERN /
Cam Coupling extended
INTERNAL

②

Nocke Kupplung eingefahren
INTERN /
Cam Coupling retracted
INTERNAL

③

Nocke Kupplung
ausgefahren ZUSATZ
WEGSCHALTER /
Cam Coupling extended
ADD' POSITION SWITCH

④

Nocke Kupplung eingefahren
ZUSATZ WEGSCHALTER /
Cam Coupling retracted
POSITION SWITCH

3. Montage Zusatzwegschalter / Mounting additional position switches

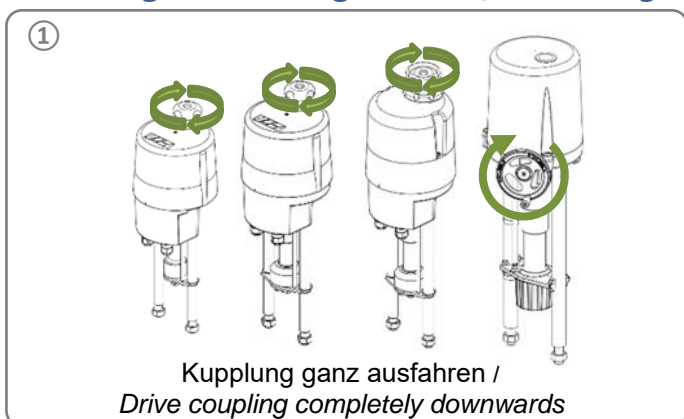

②

Sicherheitsregeln:

- Freischalten!
- Gegen Wiedereinschalten sichern!
- Spannungsfreiheit feststellen!
- Benachbarte, unter Spannung stehende Teile abdecken oder abschränken!

Safety Regulations

- Disconnect mains!
- Prevent reconnection!
- Test for absence of harmful voltages!
- Cover or close nearby live parts!

3

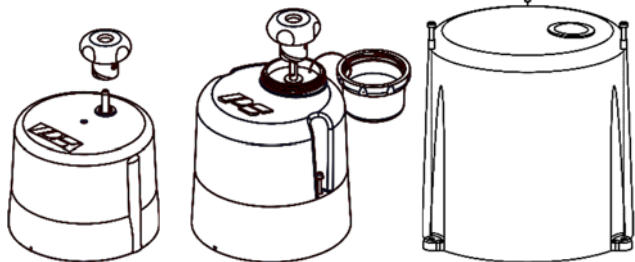

Haube abnehmen, Aufkleber beachten /
Remove cover, observe label

4

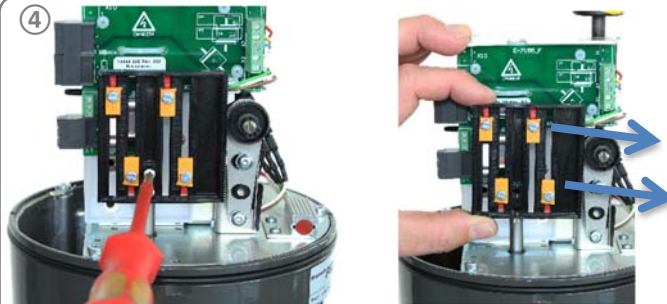

Alten Nockenträger lösen und abnehmen /
Unscrew old cam bracket and remove

5



Zusatzwegschanterplatine hörbar einrasten /
Click the mainboard into place

6

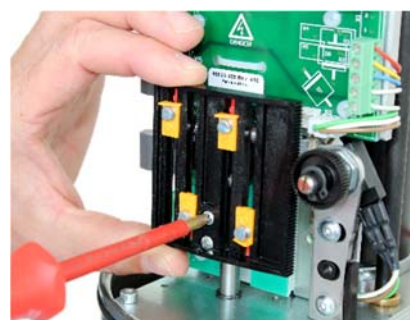

Neuer Nockenträger anhalten und fest schrauben /
Mount on the switching plate

7

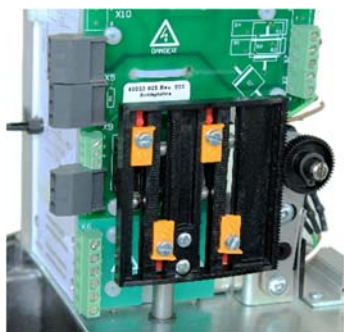

Zusatzwegschanter gem. Schaltplan anschließen /
Connect additional position switches acc. to the wiring
diagram

8

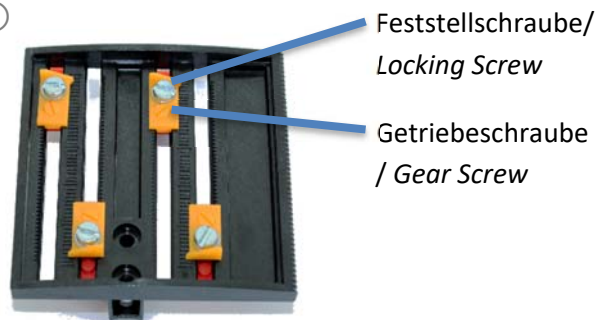

Feststellschraube um ½ Umdrehung lösen und
Schaltnocke mit Getriebeschraube einstellen /
Unlock locking screw by ½ rotation and set switching
cam by using the gear screw

9

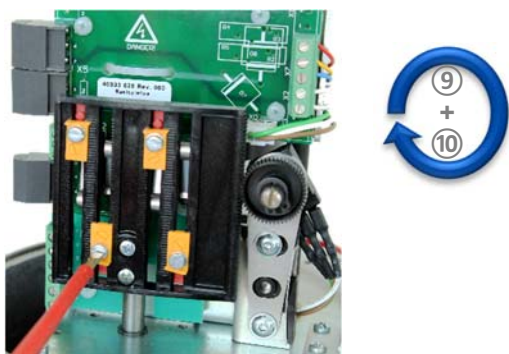

Feststellschraube wieder anziehen und so alle
anderen Nocken ebenfalls einstellen /
Lock locking screw and set all other switching cams
like the step before

10



Antrieb per Hand verfahren und Schaltnocken
Positionen überprüfen /
Drive actuator by hand and check switching cam
positions

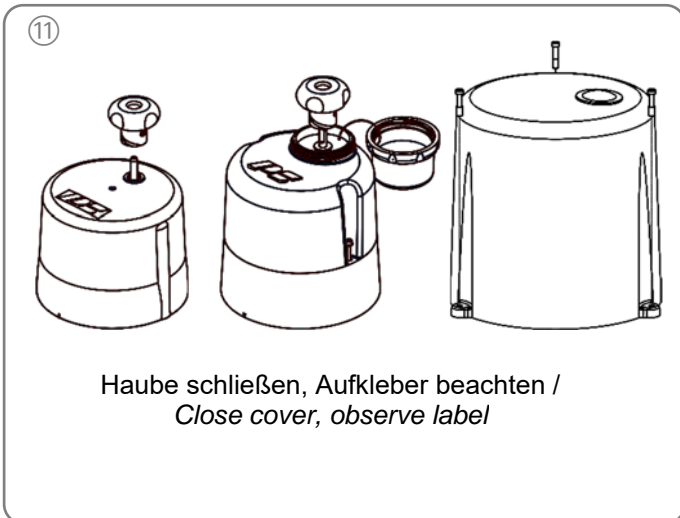

12

Sicherheitsregeln / Safety Regulations:

- Abdeckungen / Abschränkungen entfernen /
Uncover or open nearby live parts
- Spannung wieder einschalten /
Reconnect supply voltage

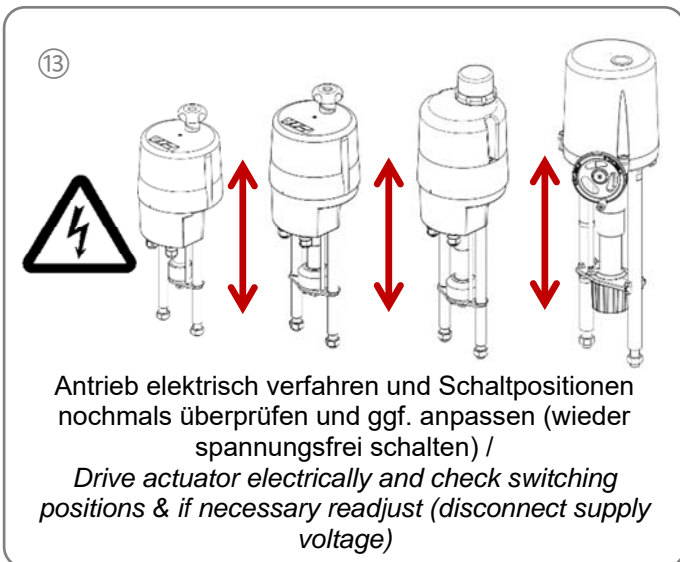

4. Klemmenübersicht/ Terminal overview

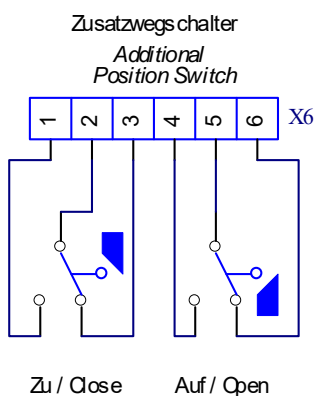

PS Automation GmbH

Philipp-Krämer-Ring 13
D-67098 Bad Dürkheim

Phone: +49 (0) 6322 – 949 80 - 0
E-Mail: info@ps-automation.com
www.ps-automation.com

